

Tabella voti (riservata al docente)									
Q1	Q2	Q3	Q4	Q5	E1	E2	E3	LAB	VOTO

Matr: Cognome Nome

- Ogni quesito **Q** ha una sola risposta esatta che vale **2 punti**. Una risposta errata causa una valutazione del quesito di **-1 punto**; nessuna o più risposte causano una valutazione di **0 punti**.
- Ogni esercizio **E** vale **6 punti**.

Q1 Il bipolo equivalente ai morsetti AB è:

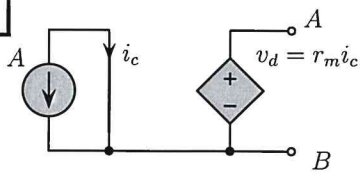

- Un resistore: $R_{eq} = r_m$
 Un generatore di tensione ideale: $E_{eq} = r_m A$
 Un bipolo passivo
 Nessuna delle precedenti

Q2 Si utilizzi l'analisi nodale (senza i supernodi) per la soluzione del circuito:

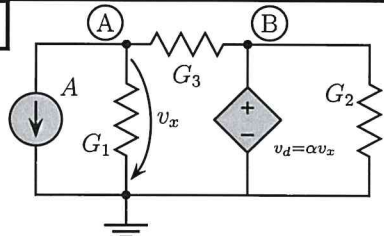

- Si otterrà un sistema di equazioni di dimensione 3
 La matrice dei coefficienti sarà simmetrica
 Si può utilizzare l'Analisi Nodale **NON** Modificata

Q3 Quanto vale l'induttanza equivalente ai morsetti AB ?

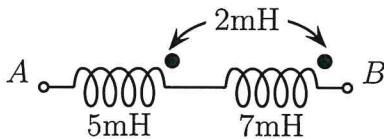

- 14mH
 10mH
 16mH
 8mH

Q4 La pulsazione di risonanza è ω_0 . Possiamo affermare che ($R, L, C > 0$):

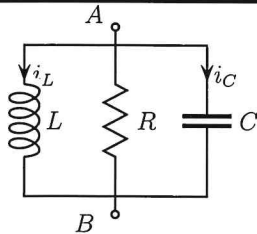

- Per $\omega < \omega_0$ l'angolo dell'impedenza ai morsetti AB è positivo.
 Per $\omega < \omega_0$ la suscettanza ai morsetti AB è positiva
 Per $\omega = \omega_0$ le correnti i_L e i_C sono in fase

Q5 L'induttanza equivalente ai morsetti dell'avvolgimento vale:

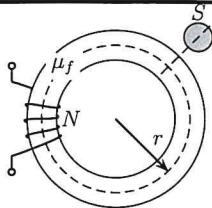

- $L = \frac{\mu_f S N^2}{2\pi r}$
 $L = \frac{\mu_f S N}{2\pi r}$
 $L = \frac{S N^2}{2\mu_f \pi r}$
 nessuna delle precedenti

E1

$R = 1\Omega, A = 1A, E = 2V, R_L = 5\Omega$

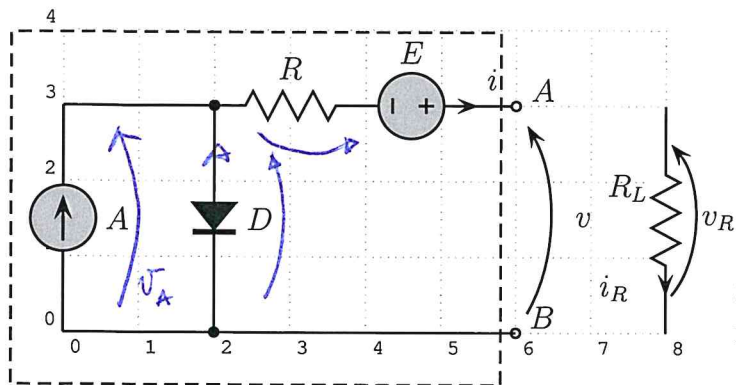

- Determinare la caratteristica equivalente ai morsetti AB del bipolo composto tratteggiato, utilizzando le convenzioni di segno riportate in figura (si consideri caratteristica del DIODO IDEALE).

Successivamente, si colleghi ai morsetti AB il resistore R_L ; in queste condizioni:

- Determinare il punto di funzionamento di R_L (v_R ed i_R)
- Determinare la potenza P_A erogata dal generatore di corrente

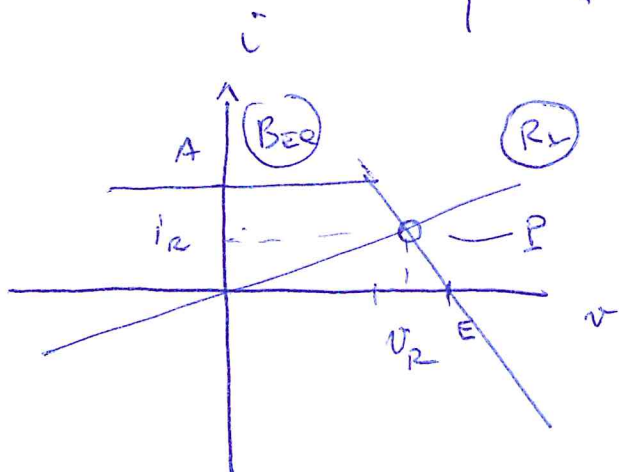
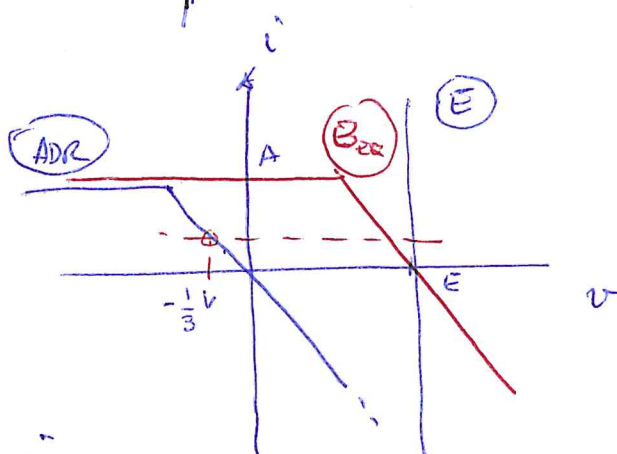
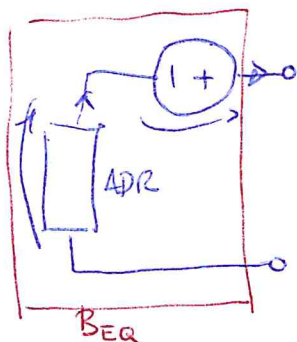
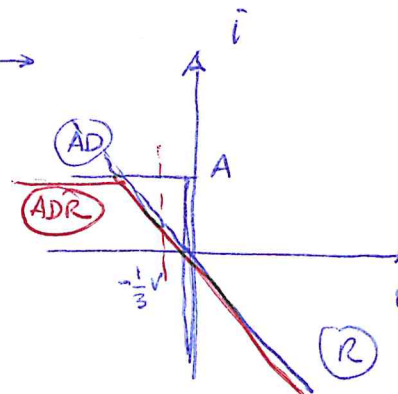
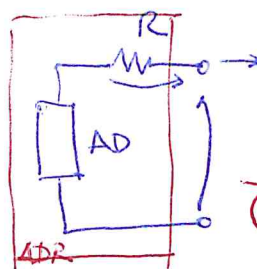
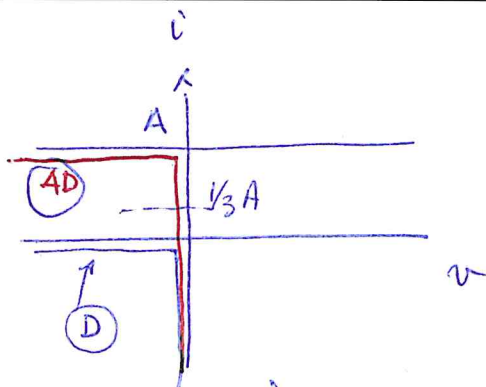
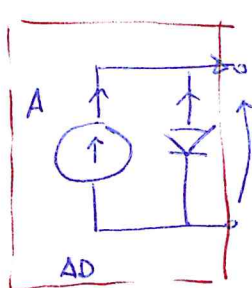

$$\begin{cases} v = R_L i \\ v = E - R i \end{cases}$$

$$i_R = \frac{E}{R + R_L} = \frac{1}{3} A \quad \left(\frac{2}{3} A \right)$$

$$v_R = R_L i = \frac{5}{3} V \quad \left(\frac{10}{3} V \right)$$

Procedendo a ritroso sulle caratteristiche si ricave;

$v_A = v_D = 0 V \Rightarrow P_A = v_A \cdot A = 0 W$ (erogata) $\left(0 W \right)$
 (Diodo in conduzione)

E2

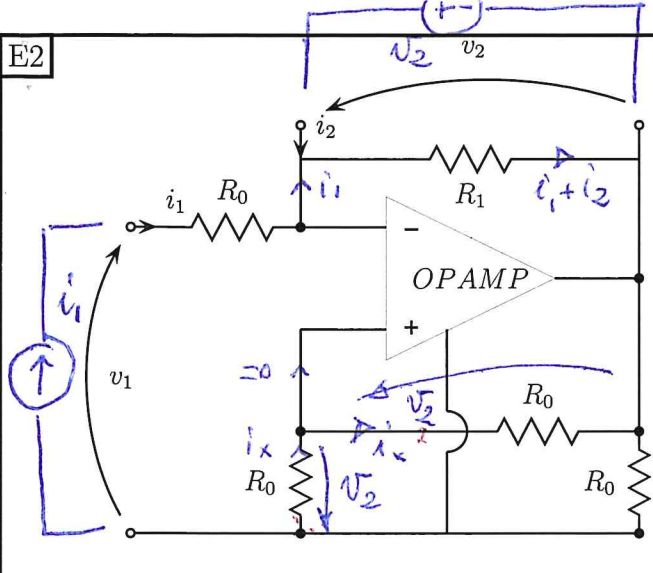

Per il doppio bipolo di figura si richiede di:

- Determinare la prima formulazione ibrida (matrice **H**)
- Stabilire se esiste la formulazione controllata in corrente (matrice **R**)

Si consideri l'OPAMP ideale.

$$\begin{cases} v_1 = h_{11} i_1 + h_{12} v_2 + \hat{e} \\ i_2 = h_{21} i_1 + h_{22} v_2 + \hat{i} \end{cases}$$

① \hat{e} ed \hat{i} sono nulli, non essendoci all'interno del DB generatori indipendenti

• Forzo le porte con i generatori corrispondenti alle variabili indipendenti (i_1 e v_2) e ricavo direttamente quelle dipendenti (v_1 e i_2)

Otengo, ispezionando il circuito:

$$v_2 = R_1(i_1 + i_2) \rightarrow \boxed{i_2 = -i_1 + \frac{v_2}{R_1}}$$

$$\boxed{v_1 = R_0 i_1 - v_2}$$

quindi $H = \begin{bmatrix} R_0 & -1 \\ -1 & \frac{1}{R_1} \end{bmatrix} \left(\begin{bmatrix} R_1 & -1 \\ -1 & \frac{1}{R_0} \end{bmatrix} \right)^{-1}$

In forma implicita

$$v_1 + v_2 - R_0 i_1 + \phi i_2 = 0$$

$$\phi v_1 - v_2 + R_1 i_1 + R_1 i_2 = 0$$

$\text{Det} \begin{bmatrix} 1 & 1 \\ 0 & -1 \end{bmatrix} \neq 0 \Rightarrow \boxed{\text{esiste R}}$

E3

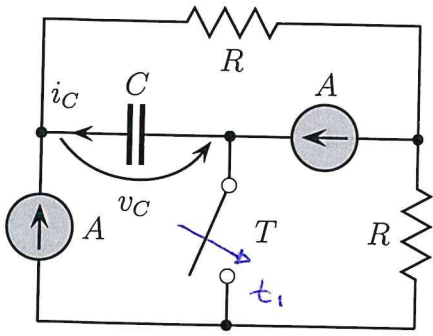

L'interruttore T è aperto e viene chiuso all'istante di tempo $t_1 = 1\text{ms}$. Sapendo che: $v_C(0) = 1\text{V}$, $A = 2\text{A}$, $R = \frac{1}{2}\Omega$, $C = 1\text{mF}$ si chiede di:

- Determinare $v_C(t)$ e $i_C(t)$ per $t > 0$
- tracciare il grafico qualitativo di $v_C(t)$ e $i_C(t)$ per $t > 0$
- commentare la stabilità del circuito nei due intervalli di tempo: $0 < t < t_1$ e $t > t_1$

① e.i.: $v_C(0) = 1\text{V}$

② $0 < t < t_1$

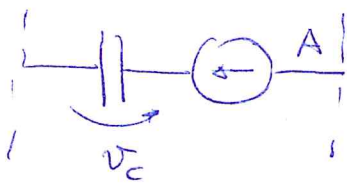

semplice stabile, (Frequenze nulle)

$$v_C(t) = v_C(0) + \frac{1}{C} \int A \cdot dt = 1 + \frac{2t}{10^{-3}}$$

$$v_C(t) = 1 + 2000t \quad v_C(t_1) = 3\text{V} \quad (5\text{V})$$

$$(v_C(t) = 1 + 4000t)$$

③ $t_1 < t < \infty$

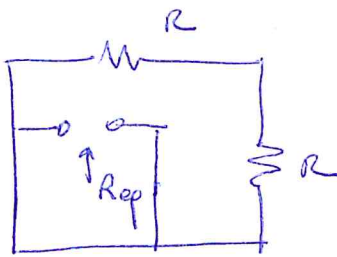

$$R_{eq} = 2R$$

$$\tau = 2RC = 4\text{ms}$$

$$(c_1 \text{ stabile } \tau > 0)$$

$v_C(\infty) =$

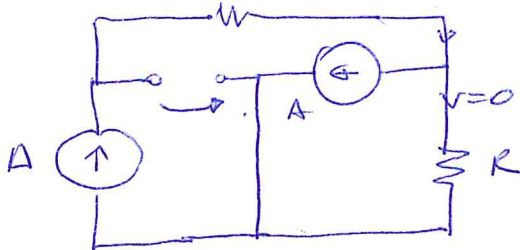

$$v_C(\infty) = -AR = -1\text{V} \quad (-2\text{V})$$

$$v_C(t) = \left[3 + 1 \right] e^{-(t-t_1)/\tau} - 1 =$$

$$v_C(t) = 4 e^{-(t-t_1)/\tau} - 1$$

$$i_c(t) = C \dot{v}_c = -4 e^{-(t-t_1)/\tau}$$

$$v_c = 7 e^{-(t-t_1)/\tau} - 2$$

$$i_c = -7 e^{-(t-t_1)/\tau}$$

